

# Schlüsselfertiges Einfamilienhaus mit Garage und großes Grundstück in ruhiger Wohnlage in 73061 Ebersbach a. d. F.



Eckdaten	
Wohnfläche Gesamt	ca. 170,00 m <sup>2</sup>
Nutzfläche	ca. 17,00 m <sup>2</sup>
Grundstück	ca. 700,00 m <sup>2</sup>
Baujahr	2024
Terrasse/Dachterrasse	Ca. 15,00 m <sup>2</sup> / ca. 29,00 m <sup>2</sup>
Parken	1x Garage und 1x Stellplatz
Heizung	Luftwasserwärmepumpe / Fußbodenheizung
Schlafzimmer	3
Badezimmer	1
Separates WC	Ja
Badezimmer	Bodengleiche Dusche, Wanne, WC und Waschbecken
Fenster	Kunststofffenster 3-fach verglast Außen anthrazit Elektrische Rollläden im ganzen Haus
Wand- und Bodenbelag	Flesen in Bad und Gäste-WC Vinyl im Wohn- und Esszimmer, Schlafräume und Flur
<b>Kaufpreis</b>	<b>1.112.800,00 €</b> (inkl. Grundstück. Es fällt keine Provision an.)

# Grundriss

## Erdgeschoss

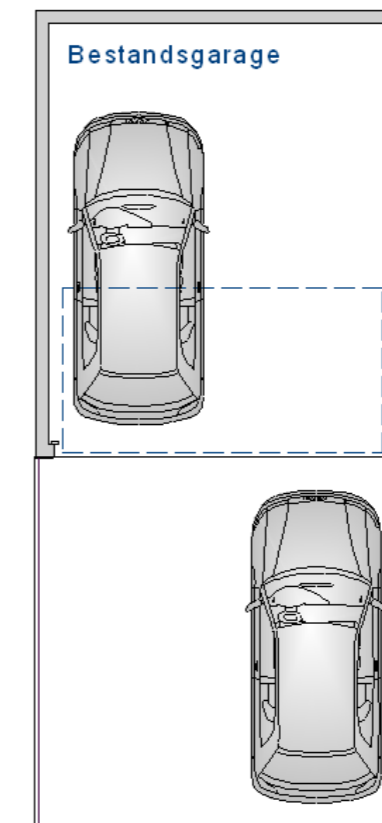
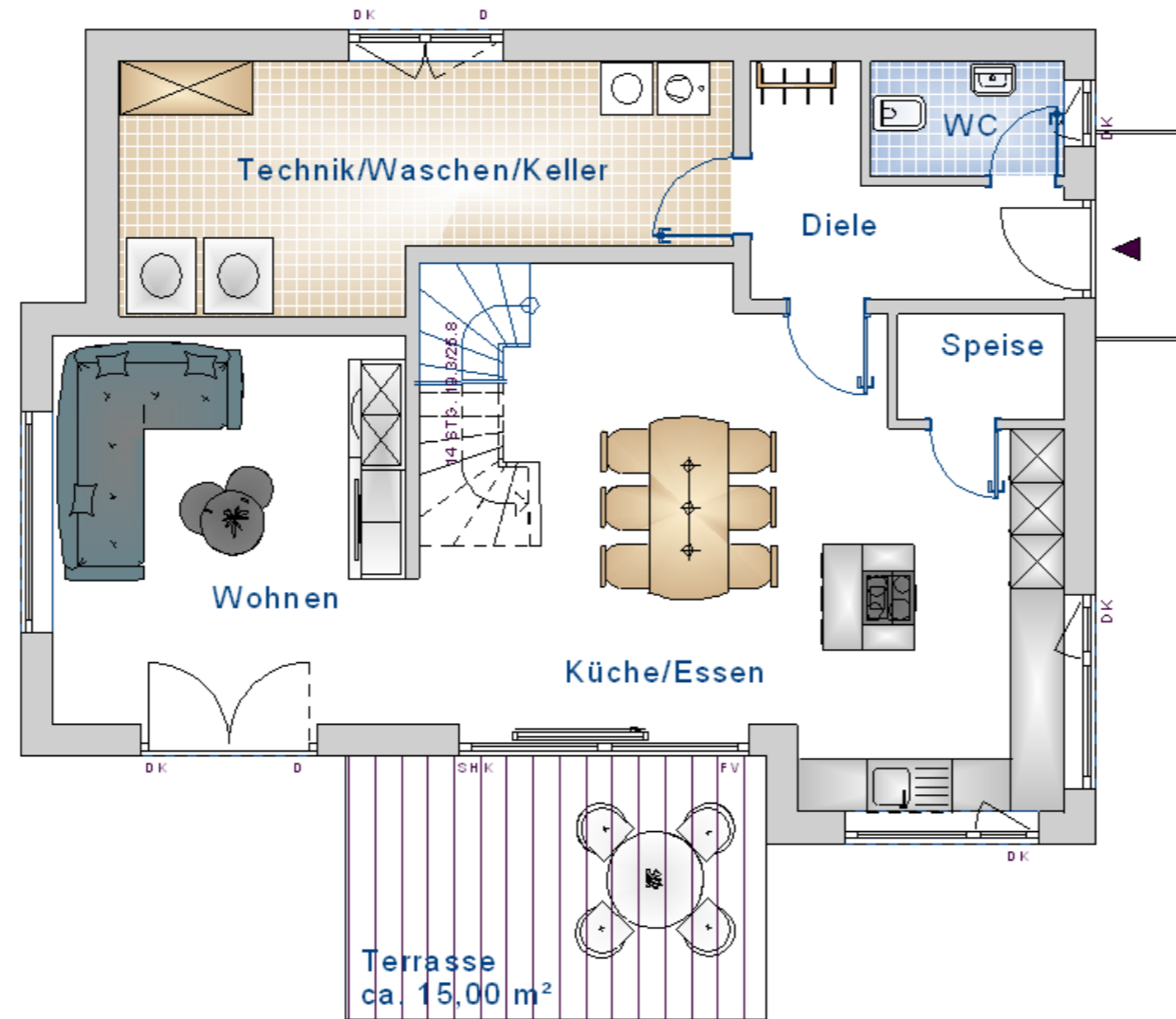

# Grundriss

## Obergeschoss

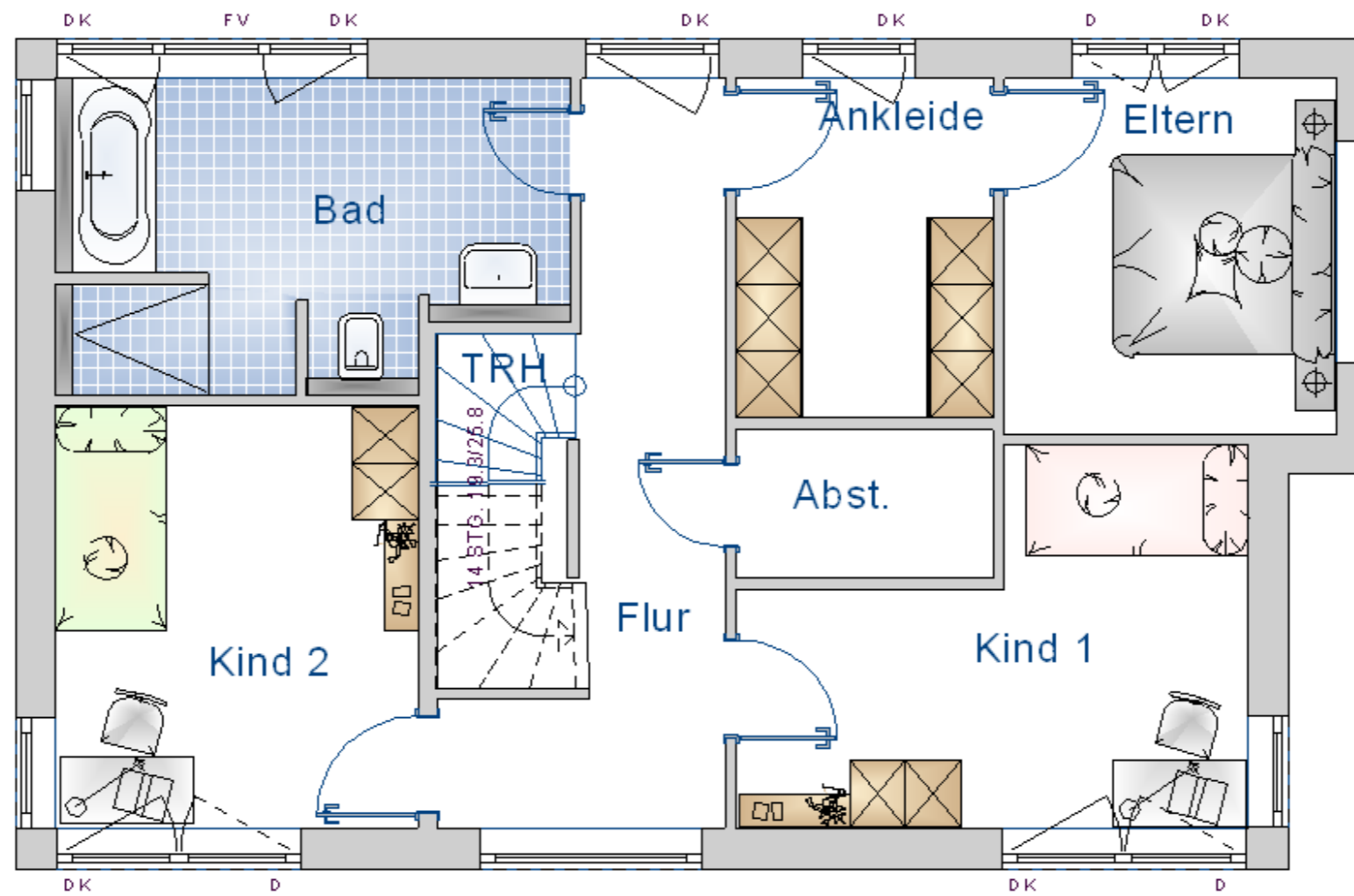

# Grundriss

## Dachgeschoss

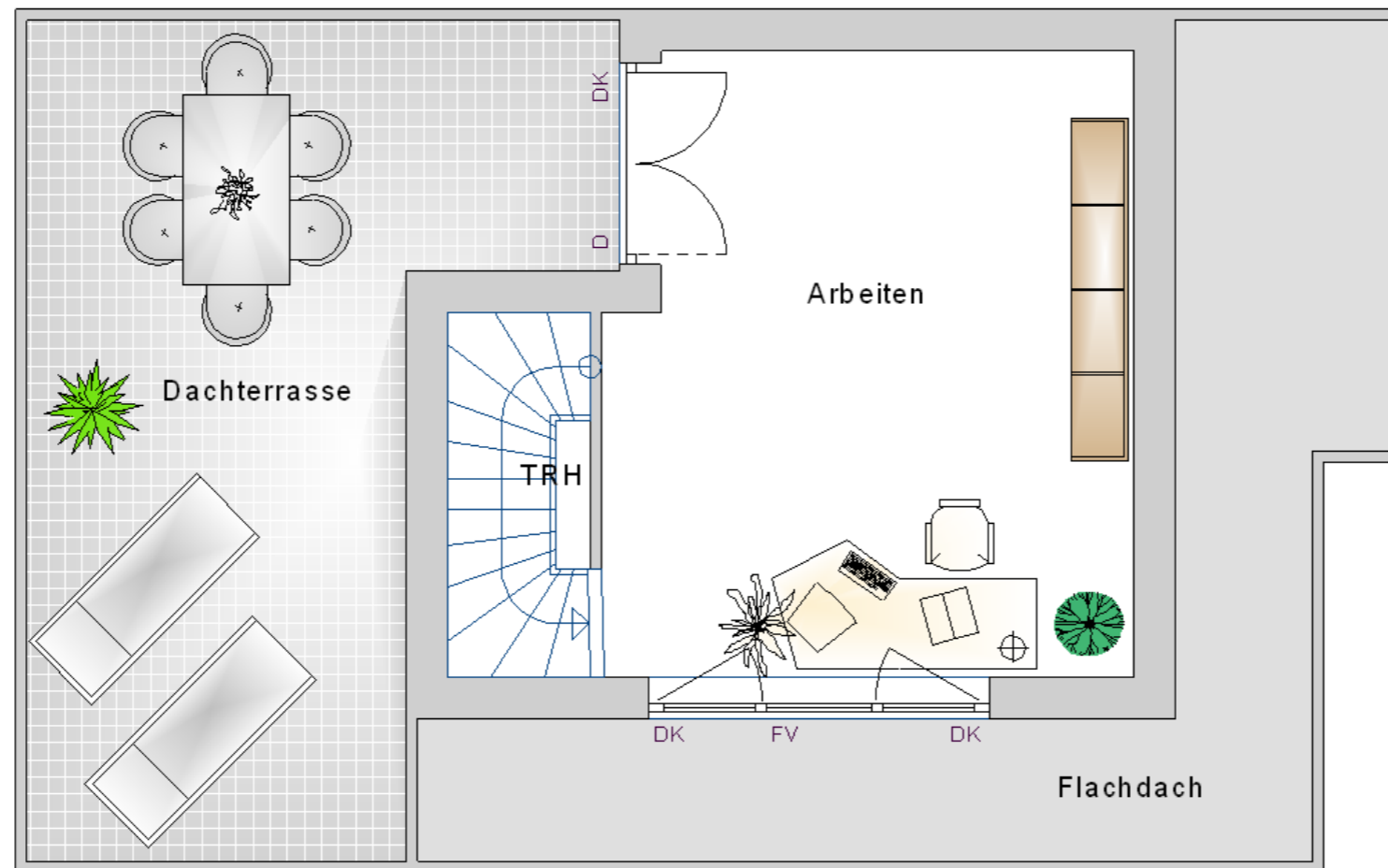

# Ansichten

